



Bauprojekt 1988 /89:

Die Hamburger Eddy - Kette

Ketten gibt es viele, auch Eddies sieht man allerorten. Hier werden nun viele miteinander gekoppelt. Und damit es ein Gemeinschaftsprojekt ist, sollen die Drachen und die Verbindung miteinander einheitlich sein. So baut jeder seine eigene Kette und kann sie mit den Anderen koppeln.

Gerd Blattert und Rainer Kregovski haben diese Kette entwickelt.

Materialbedarf pro Drachen:

Segel:	Spinnaker 50 x 50 cm, heiß schneiden
Stabtaschen:	4 Stück, 3 x 1,5 cm Dacron
Stab:	100 cm Rundholz, 4mm
Kreuzverbinder:	PVC, 4mm
Streifenschwanz:	4-5 Streifen, 150 x 3 cm
Karabiner:	1 Stück (vorne), Alu 150 kg
Schnur:	100 cm (Drachenabstand) Kevlar plus 120 (90) vorn und hinten (30)

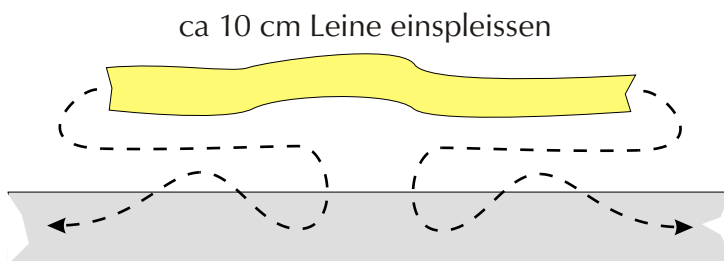
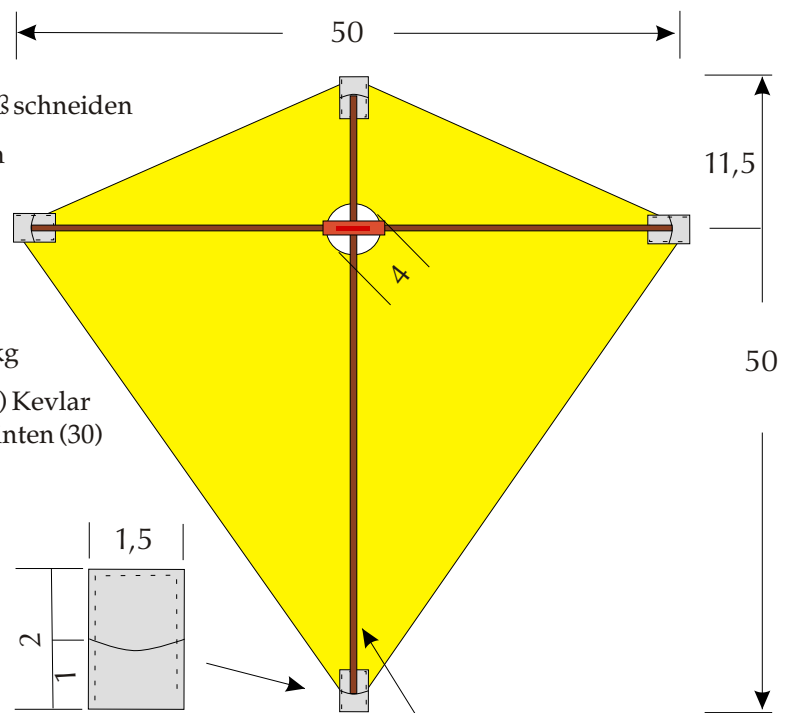

Hauptleine

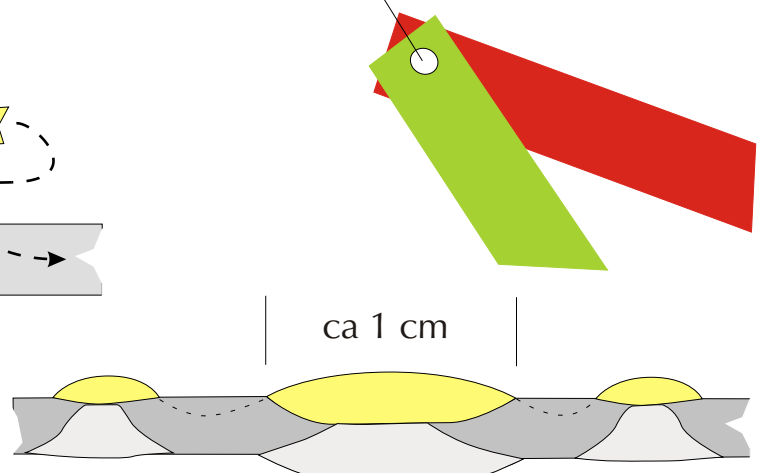

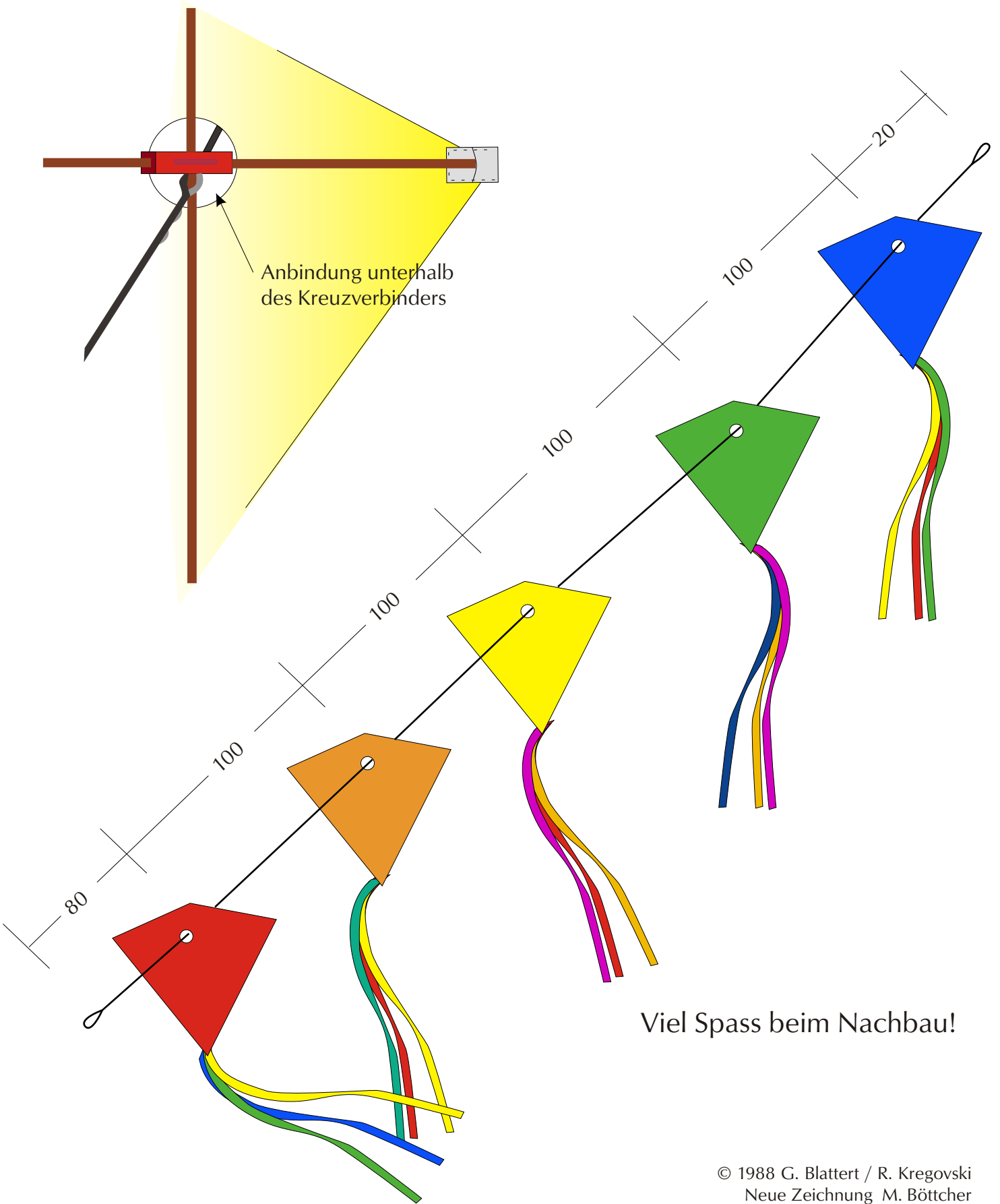
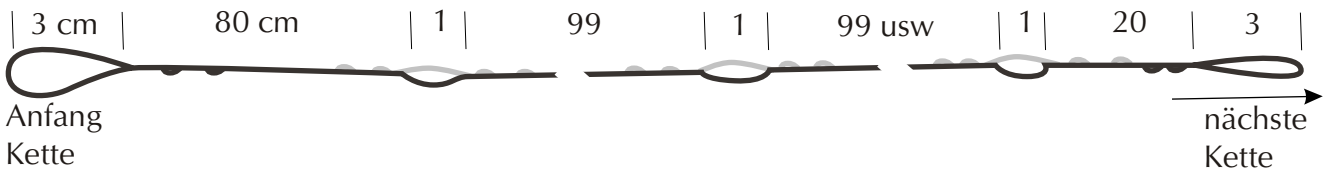

Viel Spass beim Nachbau!